



Extractores

CENTRÍFUGOS DE TEJADO

ALTA Y BAJA PRESIÓN



Información GENERAL

Los extractores centrífugos CR son una amplia gama de alta eficiencia para montaje en techo y pared.

Esta línea de productos se clasifica en dos categorías:



BAJA PRESIÓN

Constituida por equipos livianos que sirven para la extracción de aire limpio.



ALTA PRESIÓN

Integrada por extractores más robustos e ideales para trabajar en aplicaciones industriales.



Ambas categorías incluyen modelos CRV (descarga vertical), CRH (descarga horizontal) y CRW (extractor de pared). Las cuales, pueden ser con motor directo o contar con un sistema de transmisión de potencia poleas-bandas.

Su diseño aerodinámico, les permite guiar el aire dentro de la estructura del ventilador, sin turbulencia. Su construcción en aluminio rechazado, brinda una apariencia estética, peso ligero y otorga una resistencia contra agentes corrosivos del medio ambiente.

Dentro de los detalles constructivos tenemos, soportes internos que aportan rigidez al sistema y favorecen el flujo del aire, cubiertas que protegen al equipo de la entrada de lluvia y malla de protección que impide el contacto directo con el rodete.

Los rodetes de álabes rectos atrasados, fabricados con aleaciones especiales de aluminio y están balanceados dinámicamente. Sus aplicaciones van desde uso comercial a industrial, donde se requiere extraer aire con grasa.

LABORATORIOS S&P Y ENSAYOS DE EQUIPOS

El grupo S&P ha consolidado cuatro laboratorios acreditados para pruebas de ventiladores: dos en América (EUA y México), y uno en Asia (Singapur) con acreditación AMCA. Además del Centro I+D+I ubicado en Europa (España) en donde cuenta además, con un laboratorio acreditado por ENAC. Todos los datos de caudal, presión, consumo energético, eficiencia, nivel sonoro, que se muestran en el presente catálogo, han sido evaluados y corroborados en laboratorios S&P, brindando confiabilidad en las prestaciones del equipo.

CERTIFICACIONES



Soler y Palau, S. A. de C. V. certifica que los modelos CRH 7 AL 33, CRV 7 AL 33, han sido aprobados para tener el sello de prestaciones certificadas por AMCA.

Los valores de caudal y presión que aquí se muestran fueron obtenidos en ensayos y procedimientos desarrollados de acuerdo con la publicación AMCA 211 y cumplen con los requerimientos del programa de certificación AMCA.

Soler y Palau, S.A. de C.V. certifies that the models CRH 7 to 33, CRV 7 to 33, shown herein are licensed to bear the AMCA seal.

The ratings shown are based on test and procedures performed in accordance with AMCA publication 211 and comply with the requirements of the AMCA Certified Ratings Program.



Soler y Palau S.A de C.V, certifica que los modelos CRH 36, 42, 48, y CRV 36, 42, 48 han sido aprobados para tener el sello de prestaciones certificadas por AMCA. Los valores de caudal, presión y potencia sonora que aquí se muestran, fueron obtenidos en ensayos y procedimientos desarrollados de acuerdo con la publicación AMCA 211,311 y cumplen con los requerimientos del programa de certificación AMCA.

Soler y Palau, S.A de C.V certifies that the models CRH 36, 42, 48, and CRV 36, 42, 48, shown herein are licensed to bear the AMCA seal. The ratings shown are based on test and procedures performed in accordance with AMCA publication 211 and 311 and comply with the requirements of the AMCA Certified Ratings Program.





LÍNEA CR

Presión	Transmisión	Modelos	Prestaciones de caudal
Baja presión	Directo	CRVL-D 7,10,12,14,16,18	221m³/hr (130 CFM) hasta 6520m³/hr(3838CFM)
		CRHL-D 7,10,12,14,16,18	221m³/hr (130 CFM) hasta 6115m³/hr(3599CFM)
		CRWL-D 10,12,14,16,18	1258m³/hr (740 CFM) hasta 6115m³/hr(3599CFM)
	Poleas-bandas	CRVL-T 10,12,14,16,18,20,22,24,26,28,30,33,36, 42 , 48.	1013m³/hr (596 CFM) hasta 59666m³/hr(35139CFM)
		CRHL-T 10,12,14,16,18,20,22,24,26,28,30,33,36, 42 , 48.	937m³/hr (551 CFM) hasta 48585m³/hr(28613CFM)
		CRWL-T 10,12,14,16,18,20	1013m³/hr (596 CFM) hasta9878m³/hr(5814CFM)
Alta presión	Poleas-bandas	CRVH-T 10,12,14,16,18,22,24,26,28,30,33	2146m³/hr (1263CFM)hasta33650m³/hr(19806CFM)
		CRHH-T 10,12,14,16,18,22,24,26,28,30,33	2108m³/hr (1241CFM) hasta37006m³/hr(21781CFM)

NOMENCLATURA



EXTRACTORES

CRVL · CRVH · CRWL | Centrífugos
de tejado y pared

DESCARGA VERTICAL

BAJA Y ALTA PRESIÓN



CARACTERÍSTICAS PRINCIPALES - CRVL / CRVH / CRWL

CRVL 7 AL 18

El tamaño 7 cuenta automáticamente con motor EC. Puede aplicar para los tamaños 10 al 18 (revisar en planta).

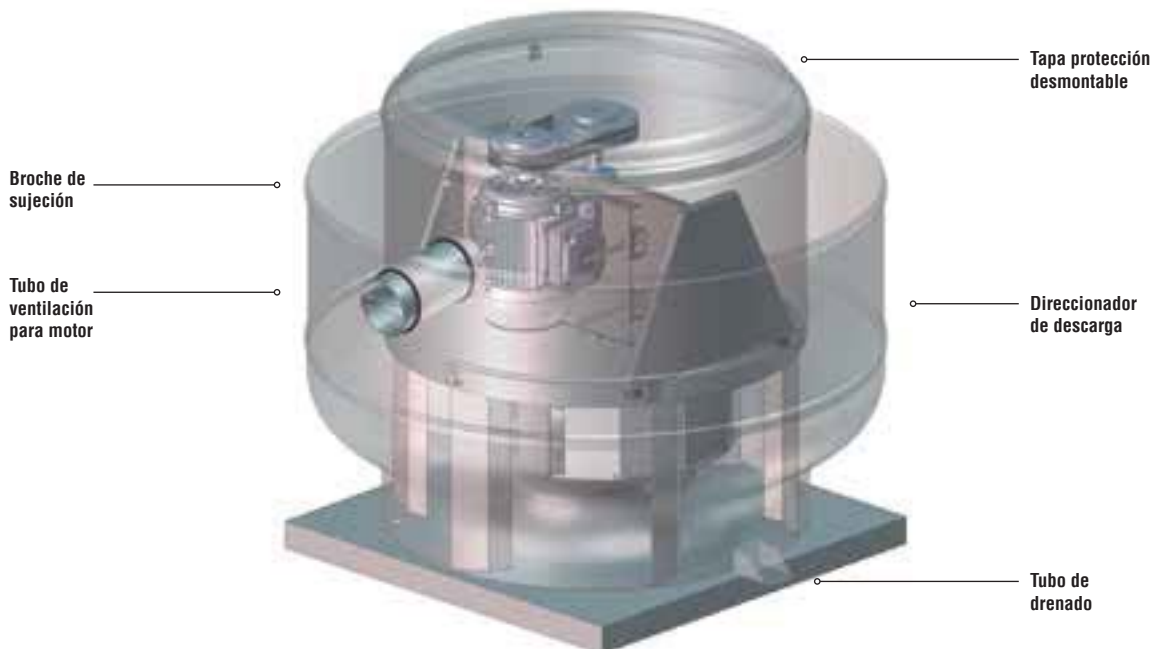
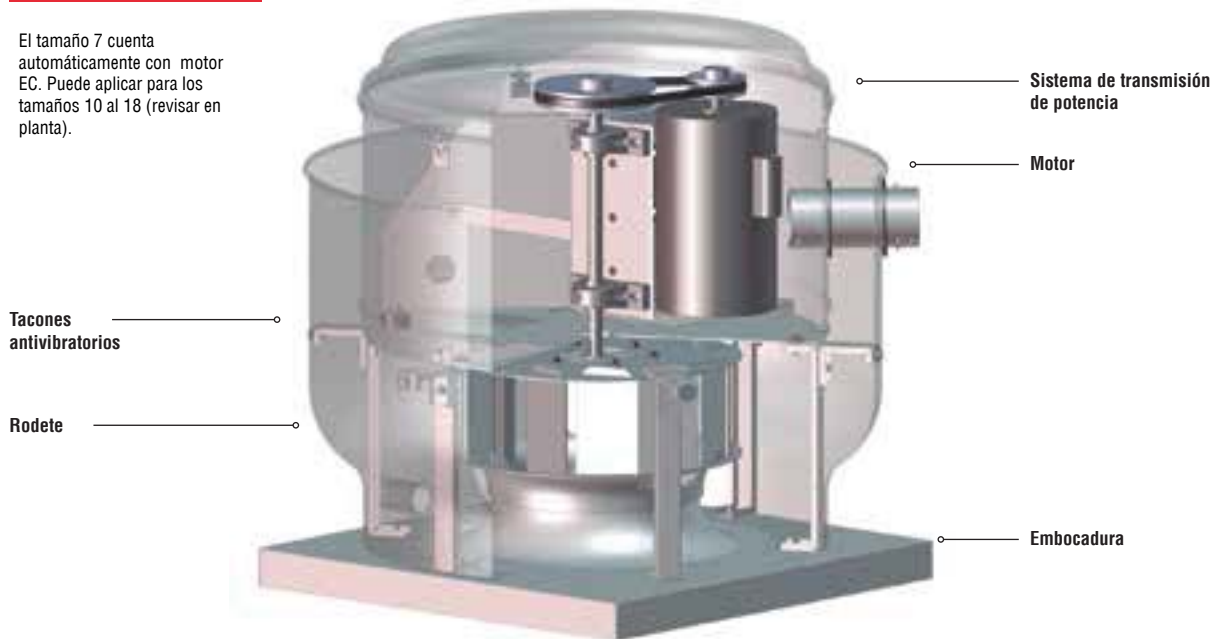

CARACTERÍSTICAS GENERALES CRV - CRW

MODELO	DIÁMETRO DEL EJE	ÁREA DE SALIDA	MÁXIMA POTENCIA DE CONSUMO	ARMAZÓN MÁXIMO DE MOTOR	RPM MÁXIMAS	PESO APROXIMADO SIN MOTOR
CRVL- D 7	No aplica	0.071 m ² (0.764 ft ²)	0.13BHP	48 Y	1800	10kg (22 Lb)
CRVL- D 10 / CRWL- D 10	No aplica	0.157 m ² (1.689 ft ²)	0.38BHP	56H	1725	23Kg (50.7Lb)
CRVL-D 12 / CRWL- D 12	No aplica	0.157 m ² (1.689 ft ²)	0.47BHP	W 56	1740	23.5Kg (51.8 Lb)
CRVL-D 14 / CRWL- D 14	No aplica	0.155 m ² (1.668 ft ²)	0.55BHP	E 56	1755	31Kg (68.34Lb)
CRVL-D 16 / CRWL- D 16	No aplica	0.155 m ² (1.668 ft ²)	0.48BHP	143 T	1135	32 kg (70.5Lb)
CRVL-D 18 / CRWL- D 18	No aplica	0.312 m ² (3.36ft ²)	0.58 BHP	143 T	1135	37Kg (81.6Lb)
CRVL-T 10	19.05mm (3/4 in)	0.157 m ² (1.689ft ²)	0.34 BHP	A-56	1800	23Kg (50.7Lb)
CRWL-T 10			0.85 BHP	56H	2450	
CRVH-T 10						
CRVL-T 12	19.05mm (3/4 in)	0.157 m ² (1.689ft ²)	0.53 BHP	A-56	1800	23.5Kg (51.8Lb)
CRWL-T 12			0.83 BHP	56H	2100	
CRVH-T 12						
CRVL-T 14	19.05mm (3/4 in)	0.155 m ² (1.688ft ²)	0.65 BHP	143T	1850	31Kg (68.34Lb)
CRWL-T14			0.92 BHP	56H	2075	
CRVH-T 14						
CRVL-T 16	19.05mm (3/4 in)	0.155 m ² (1.688ft ²)	1.47 BHP	145T	1650	32Kg (70.5Lb)
CRWL-T16			1.9 BHP	56HZ	1800	
CRVH-T 16						
CRVL-T 18	25.4 mm (1 in)	0.312 m ² (3.36ft ²)	1.35 BHP	145T	1500	37Kg (81.6Lb)
CRWL-T18			1.97 BHP	56HZ	1700	
CRVH-T 18						
CRVL-T 20	25.4 mm (1 in)	0.312 m ² (3.36ft ²)	1.8 BHP	145T	1350	36.5Kg (80.5Lb)
CRWL-T 20						
CRVL-T 22	28.58mm (1 1/8 in)	0.507 m ² (5.455ft ²)	1.87BHP	145T	950	76Kg (167Lb)
CRVH-T 22			4.79BHP	184T	1300	
CRVL-T 24	28.58mm (1 1/8 in)	0.507 m ² (5.455ft ²)	1.89BHP	145T	900	79Kg (174Lb)
CRVH-T 24			4.48BHP	184T	1200	
CRVL-T 26	28.58mm (1 1/8 in)	0.688 m ² (7.402ft ²)	1.94BHP	145T	750	80Kg (176Lb)
CRVH-T 26			4.61BHP	184T	1000	
CRVL-T 28	28.58mm (1 1/8 in)	0.688 m ² (7.402ft ²)	3.71BHP	184T	750	83Kg (183Lb)
CRVH-T 28			7.54BHP	213T	950	
CRVL-T 30	31.75mm (1 1/4 in)	0.970 m ² (10.437ft ²)	5.04BHP	184T	700	120Kg (264Lb)
CRVH-T 30			7.52BHP	213T	800	
CRVL-T 33	31.75mm (1 1/4 in)	0.970 m ² (10.437ft ²)	4.17BHP	184T	650	143Kg (315Lb)
CRVH-T 33			8.54BHP	215T	825	
CRVL-T 36	25.4mm (1 in)	0.741m ² (7.980 ft ²)	7.47 BHP	213T	765	166Kg (365Lb)
CRVL-T 42	38.1mm (1 1/2 in)	0.872m ² (9.398 ft ²)	7.50 BHP	213T	565	175Kg (385Lb)
CRVL-T 48	38.1mm (1 1/2 in)	1.323m ² (14.249 ft ²)	10.1 BHP	215T	510	222Kg (490Lb)

CARACTERÍSTICAS PRINCIPALES CRVL - D 7

HP		PRESIÓN ESTÁTICA inwg / mmca																			
		0		0.100/2.540		0.125/3.175		0.250/6.35		0.300/7.620		0.375/9.525		0.425/10.795		0.500/12.700		0.575/14.605		0.625/15.875	
		CFM	M³/HR	CFM	M³/HR	CFM	M³/HR	CFM	M³/HR	CFM	M³/HR	CFM	M³/HR	CFM	M³/HR	CFM	M³/HR	CFM	M³/HR	CFM	M³/HR
800	RPM	BHP	dB (A)	BHP	dB (A)	BHP	dB (A)	BHP	dB (A)	BHP	dB (A)	BHP	dB (A)	BHP	dB (A)	BHP	dB (A)	BHP	dB (A)	BHP	dB (A)
		130	221	78	132																
825		0.01	44.2	0.01	38.2																
		134	228	85	144	64	109														
850		0.01	44.9	0.01	39.6	0.01	36.3														
		139	235	90	153	74	125														
900		0.01	45.5	0.01	40.6	0.01	38.2														
		147	250	102	173	89	152														
950		0.02	46.8	0.02	42.5	0.02	41														
		155	264	112	191	101	171														
975		0.02	47.9	0.02	44.2	0.02	42.9														
		160	271	118	200	107	182														
1025		0.02	48.5	0.02	45	0.02	43.9														
		167	284	128	218	118	200														
1050		0.02	49.6	0.02	46.5	0.02	45.5														
		171	291	132	225	123	209														
1050		0.03	50.1	0.03	47.1	0.03	46.3														
		188	319	152	259	144	244	82	139												
1150		0.03	52.1	0.03	49.6	0.03	49	0.03	42.5												
		212	360	180	305	172	293	132	225	109	186										
1300		0.05	54.7	0.05	52.8	0.05	52.3	0.05	49.3	0.05	47										
		221	375	189	321	182	309	145	246	125	212										
1350		0.06	55.6	0.05	53.8	0.05	53.3	0.06	50.7	0.06	49										
		225	382	193	328	186	316	150	255	132	225										
1375		0.06	55.9	0.06	54.2	0.06	53.8	0.06	51.3	0.06	49.9										
		240	409	211	359	205	348	172	293	158	268	129	219								
1475		0.07	57.5	0.07	55.9	0.07	55.6	0.07	53.6	0.07	52.6	0.07	50.3								
		245	416	215	366	209	355	177	301	164	278	138	234	107	182						
1500		0.08	57.8	0.07	56.4	0.07	56	0.08	54.1	0.08	53.2	0.08	51.2	0.08	48.3						
		253	430	225	382	218	371	188	319	174	296	152	259	130	221						
1550		0.08	58.6	0.08	57.2	0.08	56.9	0.08	55.1	0.09	54.3	0.09	52.7	0.09	50.9						
		257	437	229	389	223	378	193	328	181	307	159	269	140	237						
1575		0.09	58.9	0.09	57.6	0.09	57.2	0.09	55.6	0.09	54.8	0.09	53.3	0.09	51.9						
		270	458	243	412	236	401	208	353	196	334	176	300	162	275	129	219				
1650		0.10	59.9	0.10	58.7	0.10	58.4	0.10	56.9	0.10	56.3	0.10	55	0.10	54	0.10	51.4				
		274	466	247	419	240	409	212	360	202	343	183	310	168	285	140	237				
1675		0.11	60.3	0.10	59.1	0.10	58.8	0.11	57.3	0.11	56.7	0.11	55.6	0.11	54.6	0.11	52.5				
		277	471	251	426	245	416	217	369	206	350	188	319	174	296	148	252				
1700		0.11	60.5	0.11	59.4	0.11	59.1	0.11	57.7	0.11	57.1	0.11	56.1	0.11	55.2	0.11	53.3				
		286	485	259	441	254	432	227	385	216	367	200	339	187	318	164	278	128	218		
1750		0.12	61.2	0.12	60.1	0.12	59.8	0.12	58.5	0.12	57.9	0.12	57	0.12	56.3	0.12	54.8	0.12	51.9		
		290	492	265	450	258	439	232	394	222	376	205	348	192	326	171	291	141	239		
1775		0.13	61.5	0.12	60.4	0.12	60.2	0.13	58.9	0.13	58.4	0.13	57.5	0.13	56.8	0.13	55.4	0.13	53.2		
		294	500	269	457	263	446	236	401	226	384	210	357	198	337	177	301	151	257	116	196
1800		0.13	61.8	0.13	60.8	0.13	60.5	0.13	59.3	0.13	58.8	0.13	57.9	0.13	57.3	0.13	55.9	0.13	54.1	0.13	51



Los valores de caudal y presión están certificados para instalación tipo A: sin ducto en la succión ni en la descarga. Estos valores no incluyen los efectos de accesorios. Los valores de potencia (BHP) incluyen las pérdidas por transmisión. La velocidad (RPM) que aquí se muestra es nominal. El caudal y la presión esta basado en la velocidad actual del ensayo.

Performance certified is for installation type A free inlet, free outlet. Power rating (BHP) includes transmission losses. Speed (RPM) shown is nominal. Performance is based on actual speed of test. Performance ratings do not include the effects of appurtenances (accessories).

CURVAS CARACTERÍSTICAS CRVL - D7

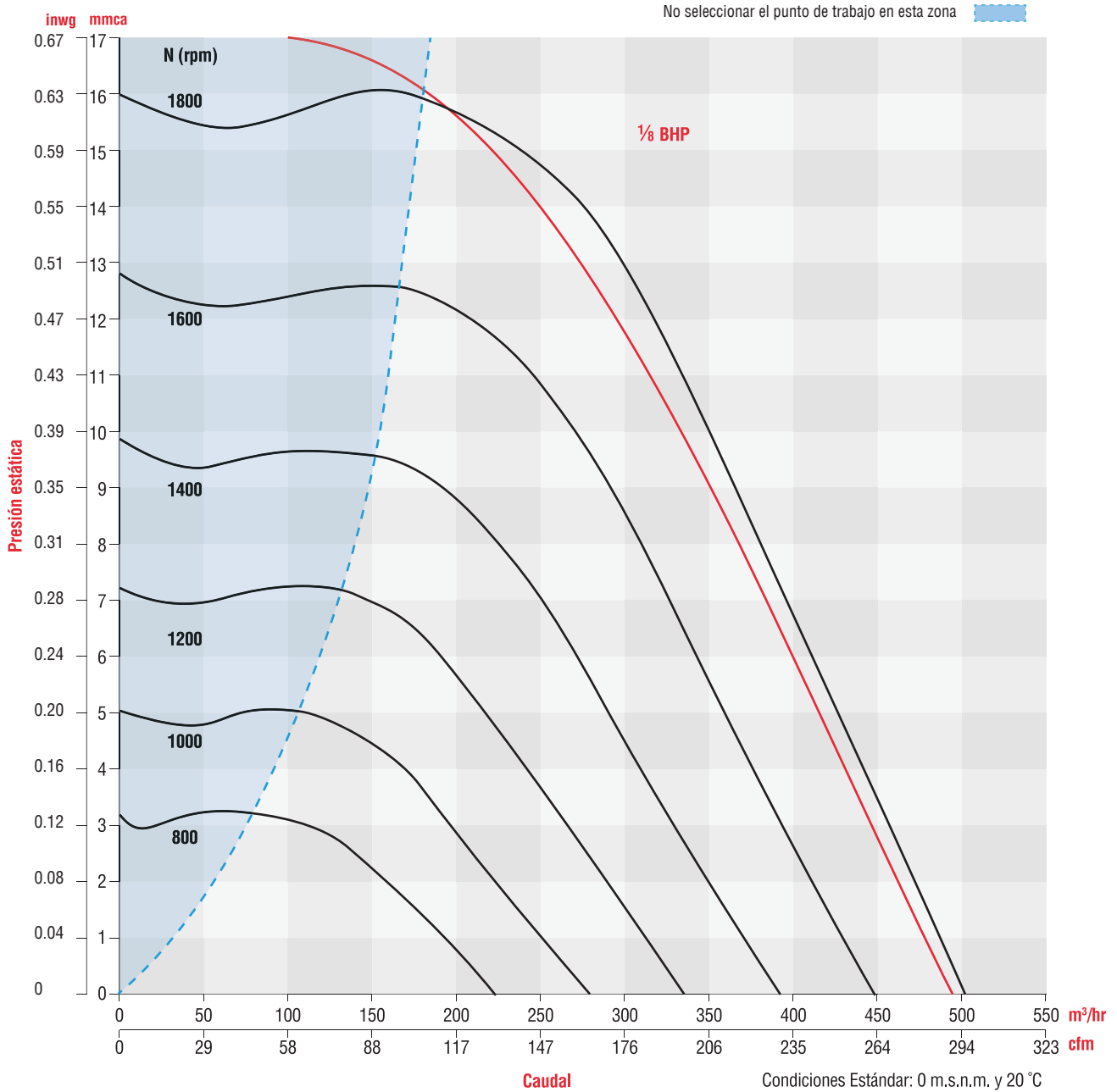

Nota: La potencia instalada para este tamaño es de 1/3 HP.



Los valores de caudal y presión están certificados para instalación tipo A: sin ducto en la succión ni en la descarga. Estos valores no incluyen los efectos de accesorios. Los valores de potencia (BHP) incluyen las pérdidas por transmisión. La velocidad (RPM) que aquí se muestra es nominal. El caudal y la presión esta basado en la velocidad actual del ensayo.

Performance certified is for installation type A free inlet, free outlet. Power rating (BHP) includes transmission losses. Speed (RPM) shown is nominal. Performance is based on actual speed of test. Performance ratings do not include the effects of appurtenances (accessories).

CARACTERÍSTICAS PRINCIPALES - CRVL (WL) - D 10 / CRVL (WL) - D 12

CRVL (WL) - D 10		PRESIÓN ESTÁTICA inwg / mmca													
HP VOLTAJE	RPM	0		0.125/3.175		0.15/3.81		0.375/9.525		0.5/12.7		0.75/19.05		1/25.4	
		CFM	M ³ /HR	CFM	M ³ /HR	CFM	M ³ /HR	CFM	M ³ /HR	CFM	M ³ /HR	CFM	M ³ /HR	CFM	M ³ /HR
		BHP	dB (A)	BHP	dB (A)	BHP	dB (A)	BHP	dB (A)	BHP	dB (A)	BHP	dB (A)	BHP	dB (A)
1/8MF 115V	1075	754	1281	659	1120	642	1090	463	787						
		0.06	64.2	0.07	62.7	0.07	62.4	0.07	58.6						
1/3MF 115V	1625	1139	1936	1073	1823	1061	1802	956	1623	897	1523	767	1302	583	990
		0.22	73.2	0.23	72.5	0.23	72.4	0.24	71.2	0.24	70.4	0.25	68.6	0.24	65.5
1/3TF 208-230/460	1725	1210	2055	1147	1948	1135	1928	1035	1759	981	1666	863	1466	720	1224
		0.26	74.5	0.27	73.9	0.27	73.8	0.28	72.7	0.29	72.1	0.3	70.6	0.3	68.5

CRVL (WL) - D 12		PRESIÓN ESTÁTICA inwg / mmca													
HP VOLTAJE	RPM	0		0.25/6.35		0.5/12.7		0.75/19.05		1/25.4		1.5/38.1		1.75/44.45	
		CFM	M ³ /HR	CFM	M ³ /HR	CFM	M ³ /HR	CFM	M ³ /HR	CFM	M ³ /HR	CFM	M ³ /HR	CFM	M ³ /HR
		BHP	dB (A)	BHP	dB (A)	BHP	dB (A)	BHP	dB (A)	BHP	dB (A)	BHP	dB (A)	BHP	dB (A)
1/8MF 115V	1075	1019	1730	845	1436	658	1119								
		0.1	66.8	0.11	64.6	0.11	61.7								
1/2 TF 208-230/460	1725	1634	2776	1523	2587	1418	2408	1311	2228	1201	2041	925	1572	690	1172
		0.42	77.0	0.42	76.2	0.43	75.4	0.44	74.5	0.45	73.5	0.46	70.4	0.43	67.0
1/2 MF/BF 127/220V	1740	1649	2801	1537	2612	1433	2435	1329	2258	1219	2071	951	1616	735	1249
		0.43	77.2	0.43	76.4	0.44	75.6	0.45	74.7	0.46	73.7	0.47	70.8	0.45	67.9

NO disponible con Certificación UL 705

CURVAS CARACTERÍSTICAS - CRVL (WL) - D 10 / CRVL (WL) - D 12

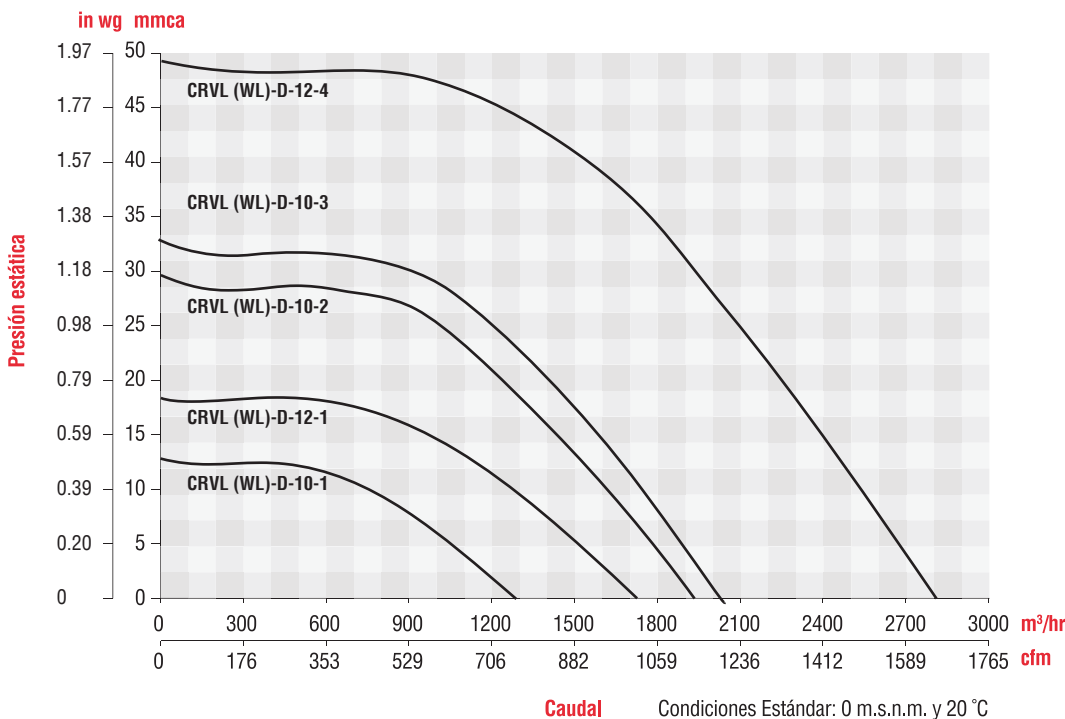

Los valores de caudal y presión están certificados para instalación tipo A: sin ducto en la succión ni en la descarga. Estos valores no incluyen los efectos de accesorios. Los valores de potencia (BHP) incluyen las pérdidas por transmisión. La velocidad (RPM) que aquí se muestra es nominal. El caudal y la presión esta basado en la velocidad actual del ensayo.

Performance certified is for installation type A free inlet, free outlet. Power rating (BHP) includes transmission losses. Speed (RPM) shown is nominal. Performance is based on actual speed of test. Performance ratings do not include the effects of appurtenances (accessories).

CARACTERÍSTICAS PRINCIPALES - CRVL (WL) - D 14 / CRVL (WL) - D 16

CRVL (WL) - D 14		PRESIÓN ESTÁTICA inwg / mmca													
HP VOLTAJE	RPM	0		0.25/6.35		0.5/12.7		0.75/19.05		1/25.4		1.5/38.1		2/50.8	
		CFM	M ³ /HR	CFM	M ³ /HR	CFM	M ³ /HR	CFM	M ³ /HR	CFM	M ³ /HR	CFM	M ³ /HR	CFM	M ³ /HR
		BHP	dB (A)	BHP	dB (A)	BHP	dB (A)	BHP	dB (A)	BHP	dB (A)	BHP	dB (A)	BHP	dB (A)
1/4 MF 115V	1075	1302	2212	1077	1830	832	1413	289	491						
		0.11	68.2	0.12	66.0	0.13	63.0	0.1	50.8						
3/4 TF 208-230/460	1725	2088	3548	1947	3307	1809	3074	1670	2836	1523	2587	1170	1987		
		0.47	78.4	0.48	77.6	0.49	76.8	0.51	75.9	0.52	74.8	0.52	71.7		
3/4 MF/BF 127/220V	1755	2125	3611	1986	3373	1850	3143	1713	2910	1570	2667	1233	2094	474	805
		0.49	78.8	0.5	78.0	0.52	77.2	0.53	76.3	0.55	75.3	0.55	72.5	0.43	61.5

NO disponible con Certificación UL 705

CRVL (WL) - D 16		PRESIÓN ESTÁTICA inwg / mmca													
HP VOLTAJE	RPM	0		0.25/6.35		0.5/12.7		0.75/19.05		1/25.4		1.125/28.575		1.25/31.75	
		CFM	M ³ /HR	CFM	M ³ /HR	CFM	M ³ /HR	CFM	M ³ /HR	CFM	M ³ /HR	CFM	M ³ /HR	CFM	M ³ /HR
		BHP	dB (A)	BHP	dB (A)	BHP	dB (A)	BHP	dB (A)	BHP	dB (A)	BHP	dB (A)	BHP	dB (A)
1 MF 115V	1075	2638	4481	2395	4069	2151	3655	1887	3206	1567	2662	1353	2300	1030	1750
		0.38	76.2	0.39	75.1	0.4	73.8	0.41	72.3	0.4	70.2	0.39	68.5	0.35	65.3
3/4 208-230/460V	1135	2786	4733	2555	4340	2326	3951	2082	3538	1805	3067	1639	2785	1435	2439
		0.45	77.4	0.46	76.4	0.47	75.3	0.47	74.0	0.48	72.4	0.47	71.3	0.46	69.7

NO disponible con Certificación UL 705

CURVAS CARACTERÍSTICAS - CRVL (WL) - D 14 / CRVL (WL) - D 16

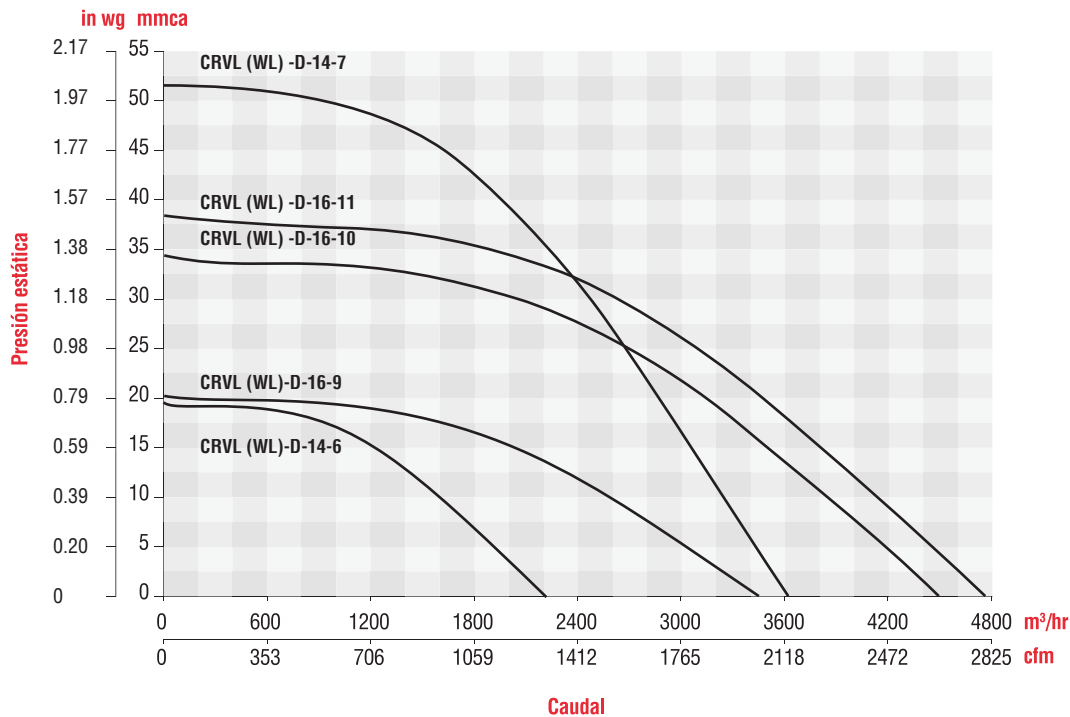

Los valores de caudal y presión están certificados para instalación tipo A: sin ducto en la succión ni en la descarga. Estos valores no incluyen los efectos de accesorios. Los valores de potencia (BHP) incluyen las pérdidas por transmisión. La velocidad (RPM) que aquí se muestra es nominal. El caudal y la presión esta basado en la velocidad actual del ensayo.

Performance certified is for installation type A free inlet, free outlet. Power rating (BHP) includes transmission losses. Speed (RPM) shown is nominal. Performance is based on actual speed of test. Performance ratings do not include the effects of appurtenances (accessories).

CARACTERÍSTICAS PRINCIPALES - CRVL (WL) - D 18

CRVL (WL) - D 18		PRESIÓN ESTÁTICA inwg / mmca													
HP VOLTAJE	RPM	0		0.15/3.81		0.25/3.81		0.5/12.7		0.75/19.05		1/25.4		1.125/28.575	
		CFM	M ³ /HR	CFM	M ³ /HR	CFM	M ³ /HR	CFM	M ³ /HR	CFM	M ³ /HR	CFM	M ³ /HR	CFM	M ³ /HR
		BHP	dB (A)	BHP	dB (A)	BHP	dB (A)	BHP	dB (A)	BHP	dB (A)	BHP	dB (A)	BHP	dB (A)
1/3 MF 115V	825	2790	4740	2547	4328	2400	4078	2010	3414	1411	2398				
		0.16	71.2	0.18	70.1	0.19	69.5	0.22	67.4	0.22	63.3				
1 MF 115V	1075	3634	6174	3441	5846	3325	5650	3042	5168	2746	4665	2402	4082	2190	3721
		0.36	76.9	0.39	76.3	0.4	75.9	0.44	74.9	0.47	73.7	0.49	72.2	0.5	71.1
3/4 TF 208-230/460V	1135	3838	6520	3653	6206	3542	6017	3274	5562	2999	5095	2695	4579	2521	4283
		0.43	78.1	0.45	77.5	0.47	77.2	0.51	76.3	0.55	75.3	0.57	74.0	0.58	73.3

NO disponible con Certificación UL 705

CURVAS CARACTERÍSTICAS - CRVL (WL) - D 18

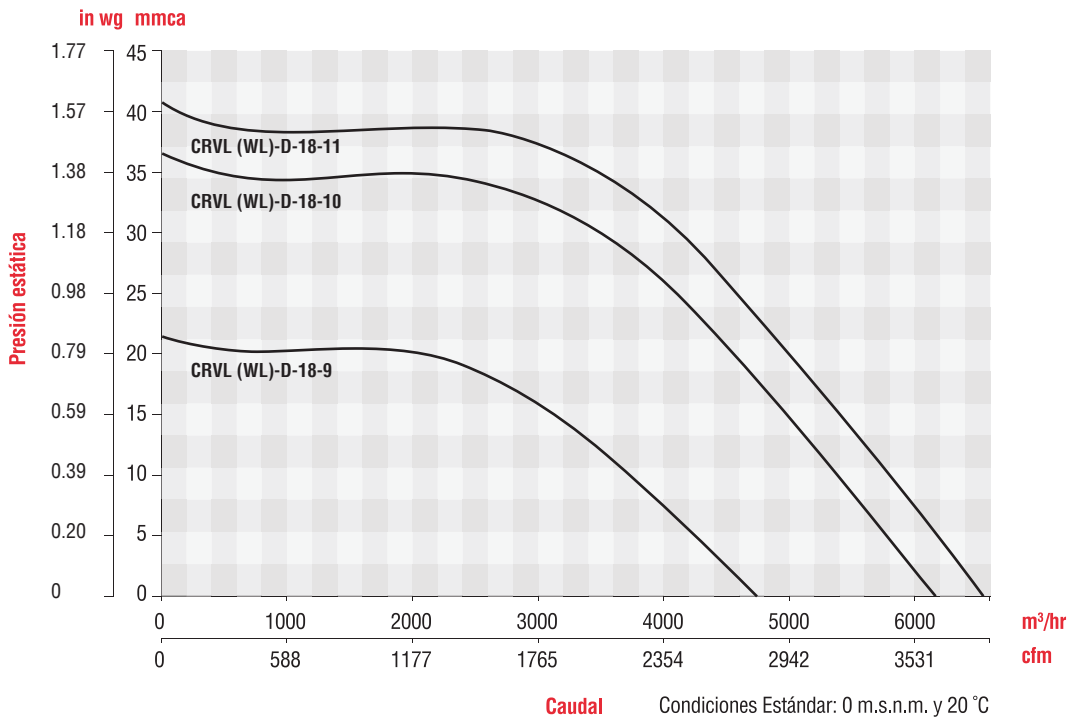

Los valores de caudal y presión están certificados para instalación tipo A: sin ducto en la succión ni en la descarga. Estos valores no incluyen los efectos de accesorios. Los valores de potencia (BHP) incluyen las pérdidas por transmisión. La velocidad (RPM) que aquí se muestra es nominal. El caudal y la presión esta basado en la velocidad actual del ensayo.

Performance certified is for installation type A free inlet, free outlet. Power rating (BHP) includes transmission losses. Speed (RPM) shown is nominal. Performance is based on actual speed of test. Performance ratings do not include the effects of appurtenances (accessories).

DIMENSIONES CRWL

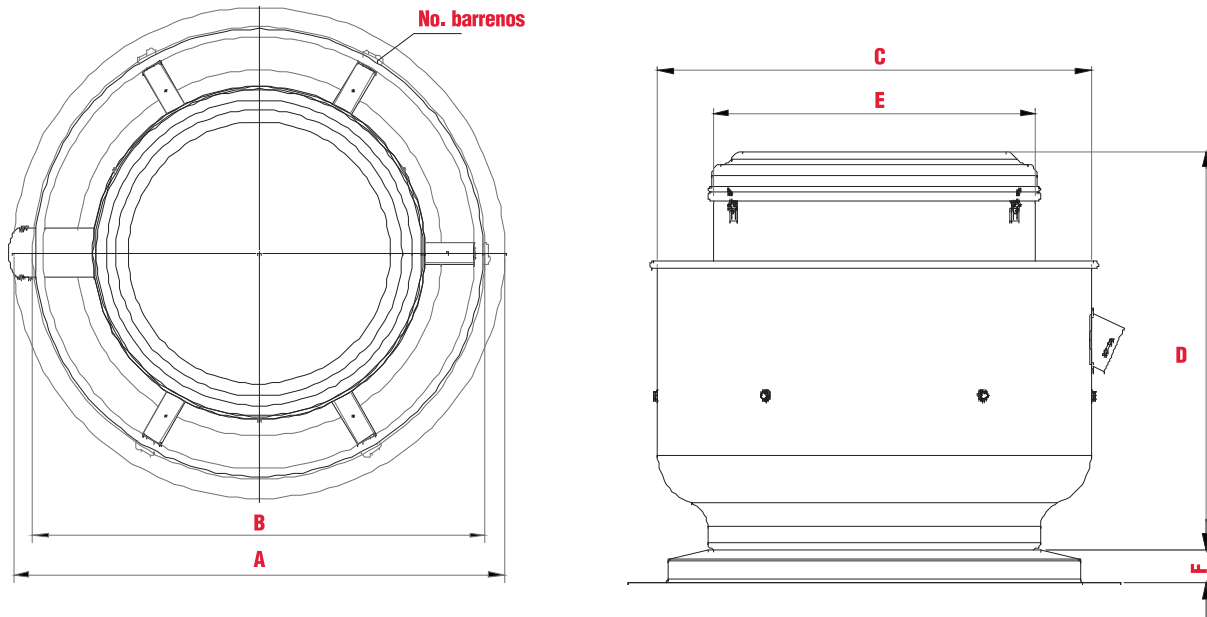

	CRWL 10	CRWL 12	CRWL 14	CRWL 16	CRWL 18	CRWL 20
A	685	685	760	760	915	915
B	650	650	700	700	835	835
C	670	670	735	735	905	905
D	615	650	650	690	740	760
E	500	500	595	595	650	650
F	25	25	50	50	65	65
NO. DE BARRENOS	6 x Ø 15.88	6 x Ø 15.88	8 x Ø 15.88	8 x Ø 15.88	8 x Ø 15.88	8 x Ø 15.88

Dimensiones en mm.

	CRWL 10	CRWL 12	CRWL 14	CRWL 16	CRWL 18	CRWL 20
A	26 15/16	26 15/16	29 15/16	29 15/16	36	36
B	25 9/16	25 9/16	27 9/16	27 9/16	32 7/8	32 7/8
C	26 3/8	26 3/8	28 15/16	28 15/16	35 5/8	35 5/8
D	24 3/16	25 9/16	25 9/16	27 3/16	29 1/8	29 15/16
E	19 11/16	19 11/16	23 7/16	23 7/16	25 9/16	25 9/16
F	1	1	1 15/16	1 15/16	2 9/16	2 9/16
NO. DE BARRENOS	6 x Ø 5/8	6 x Ø 5/8	8 x Ø 5/8	8 x Ø 5/8	8 x Ø 5/8	8 x Ø 5/8

Dimensiones en in.

A C C E S O R I O S

CR | Centrífugos
de tejado

ALTA Y BAJA PRESIÓN



ACCESORIOS

GRASERAS

Facilitan la lubricación de las chumaceras.



MALLA TIPO OSHA

Impide el contacto con rodete

PERSIANA

Apertura y cierre simultáneos al momento de encender o apagar el equipo, lo cual genera un funcionamiento uniforme y silencioso.

DAMPER

Unidades de control de flujo y velocidad de aire. Pueden suministrarse con una manija para apertura y cierre manual o con un actuador para movimientos motorizados.

ROOF CURB

Ayuda a reducir costo y tiempo de instalación del equipo en techos planos o inclinados. Con opción a ser atenuador de ruido.
* Para techos inclinados comunicarse a planta.

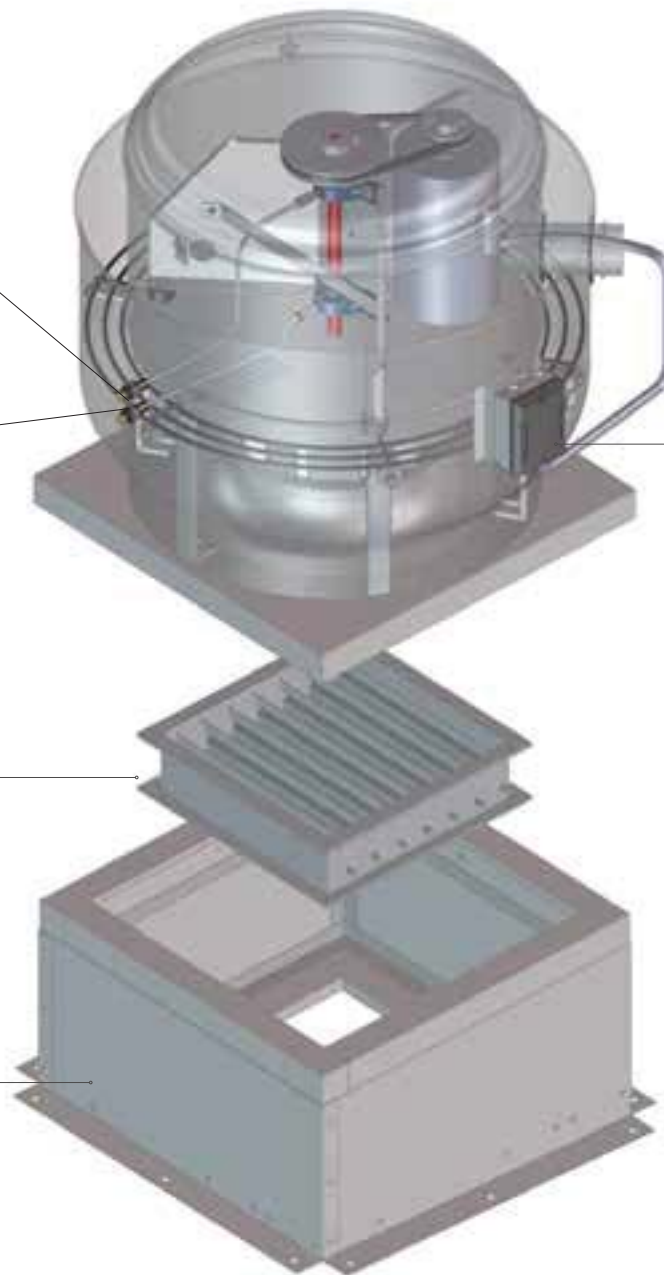

INTERRUPTOR / SECCIONADOR

Se utiliza para el encendido y apagado del circuito principal. Fácil instalación y conexión. Con factor de protección IP65, material PBT resistente a UV:F1 (UL746) y terminal de tierra incluida.

ARRANCADOR DE PROTECCIÓN CONTRA SOBRE CORRIENTE

Dispositivo de protección electromecánico para el circuito principal. Utilizado para cambiar manualmente de encendido / apagado los motores, y protegerlos contra cortocircuito, sobrecarga y fallas de alimentación de fase. Certificación UL 508 para equipo de control industrial. Seleccionado de acuerdo a la capacidad del motor instalado.

CARACTERÍSTICAS DEL MOTOR

Motor conmutado electrónicamente, que permite un funcionamiento silencioso. Además de ofrecer una reducción del consumo de energía en los sistemas de ventilación en edificios, facilita la acreditación **LEED** de “Energía y Atmosfera: Optimizar el rendimiento energético.”



MOTORES ELECTRÓNICOS

Ventajas

- Ahorro en mantenimiento por ausencia de transmisión de poleas y bandas.
- Es Silencioso.
- Eficiencia de hasta 82%, 30% más que los motores comunes de capacitor dividido permanentemente (PSC).

Características Principales y Beneficios.

- Resistente, electrónicamente integrado con un avanzado protector térmico y de sobretensión.
- Display que indica velocidad, torque, o indicador de estatus de caudal.
- Interface de usuario flexible pudiéndose montar sobre el motor o de manera remota.



1. Montaje de interface
cerca o sobre el motor



2. Potenciómetro
montado remotamente a poco más de 15m de la interface.

INFORMACIÓN TÉCNICA

Consumo de energía ECM vs Motores convencionales PSC

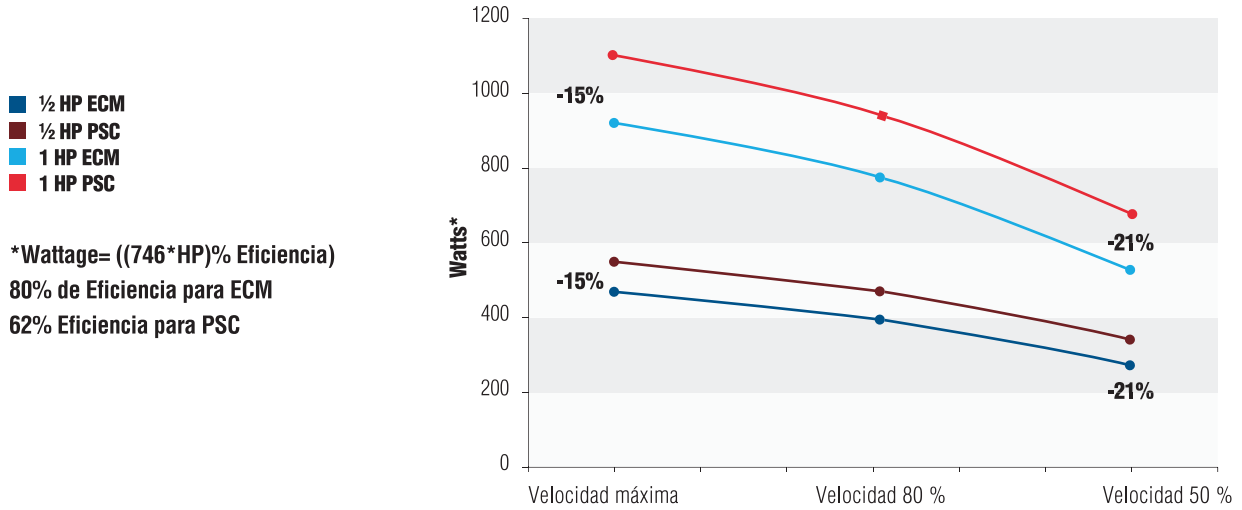

DIMENSIONES DEL MOTOR

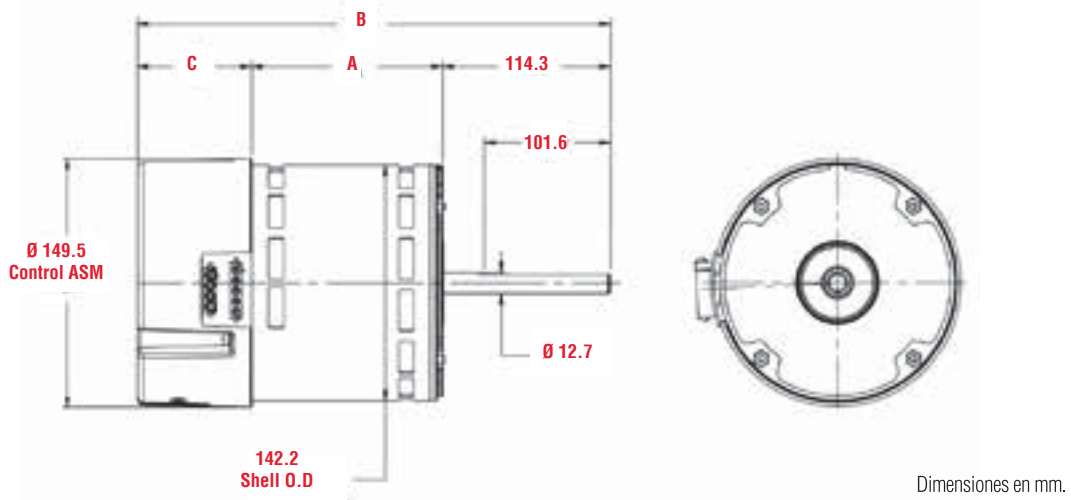

HP	RPM	Voltaje	Carcasa	Dimensión mm		
				A	B	C
1800 RPM						
1/3	300-1800	115 / 208-230	48	89.54	260.17	56.36
1/2	300-1800	115 / 208-230	48	89.54	260.17	56.36
3/4	300-1800	115 / 208-230	48	114.91	285.57	56.36
1	300-1800	115 / 208-230	48	114.91	298.27	69.06

HP	RPM	Voltaje	Carcasa	Dimensión mm		
				A	B	C
1200 RPM						
1/3	300-1200	115 / 208-230	48	89.54	260.17	56.36
1/2	300-1200	115 / 208-230	48	89.54	260.17	56.36
3/4	300-1200	115 / 208-230	48	114.91	285.57	56.36
1	300-1200	115 / 208-230	48	114.91	298.27	69.06

ACCESORIOS



Roof Curb

Fabricado en lámina galvanizada ideal para el montaje e instalación de los extractores centrífugos de tejado. Su diseño estándar es adecuado para superficies planas. (Para instalaciones especiales, comunicarse con S&P).



Dampers

Accesorios de control de flujo y velocidad.

Marcos y aletas de aluminio extruido, con mecanismos y sellos de nylon que ofrecen un alto nivel de impermeabilidad.

Simple y rápido de ensamblar; mantiene trabajando los componentes limpios y protegidos contra la entrada de cualquier agente externo, brindando mayor seguridad y duración.

ACCESORIOS

MARCO

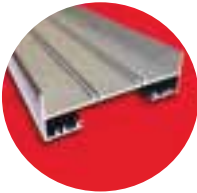

ALETA

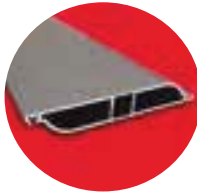

SISTEMA DE ENGRANES



JUNTA



EJE CUADRADO



DIMENSIONES

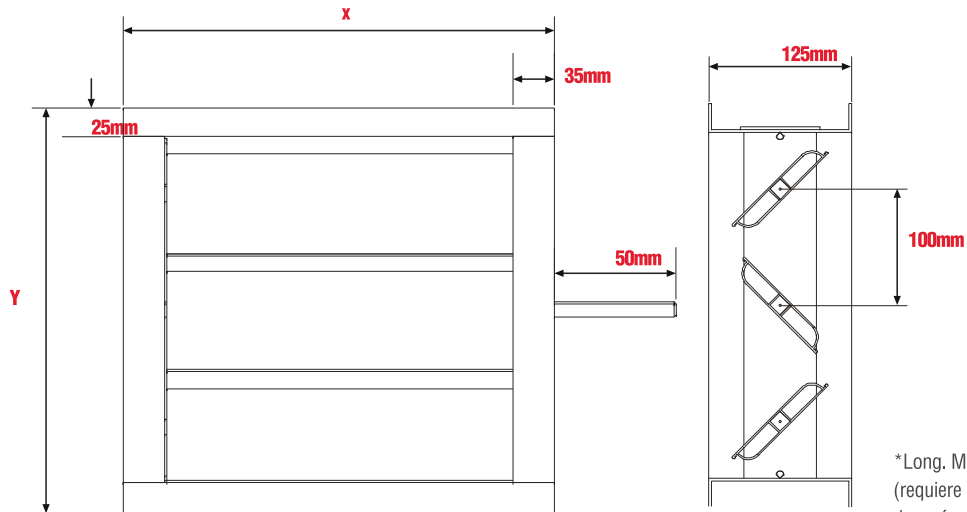

*Long. Max. de aletas 1400mm
(requiere soportes intermedios
después de esta medida).



Soler y Palau S.A. de C.V. Certifica que los Dampers Estándar, han sido aprobados para contar con el sello de certificación AMCA. Los valores mostrados fueron obtenidos en procedimientos y pruebas de acuerdo a la publicación AMCA 511 y han cumplido con los requerimientos del programa de certificación AMCA. AMCA sólo certifica los datos mostrados en Air Performance y Air Leakage.

Soler Y Palau S.A. de C.V. Certifies that the standard Damper shown herein is licensed to bear the AMCA Seal. The ratings shown are based on tests and procedures performed in accordance with AMCA Publication 511 and comply with the requirements of the AMCA Certified program. The AMCA Certified Rating Seal applies to Air Performance and Air Leakage rating only. Air Leakage is based on operation between temperatures of 0 – 49°C (32 – 120 °F).

RECOMENDACIONES DE INSTALACIÓN

1

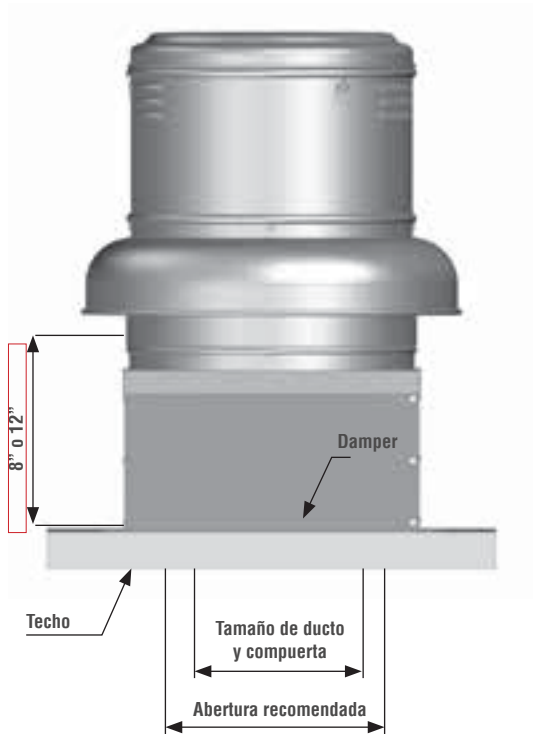

1. La fijación del extractor al techo, deberá hacerse con una base especial para montaje (Ej. Roof) con el fin de que la embocadura quede firme en la instalación. Como accesorio se puede utilizar un Damper o persiana.

2. Se muestra una instalación del modelo CRW utilizando un Damper como accesorio. El equipo debe tener un ángulo de 90° con respecto a la vertical.

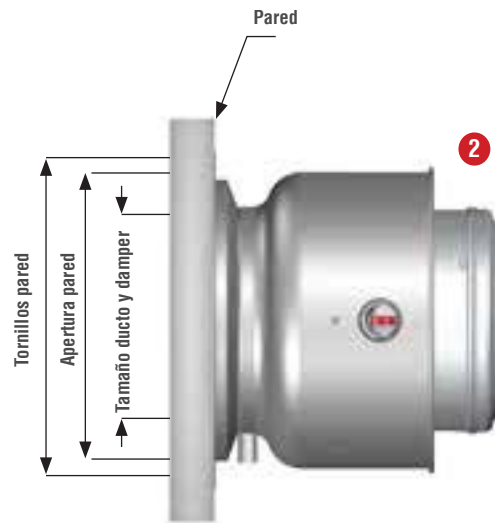

RECOMENDACIONES DE INSTALACIÓN

3. Sin importar la inclinación del techo, el equipo debe tener un ángulo de 0° con relación a la horizontal.

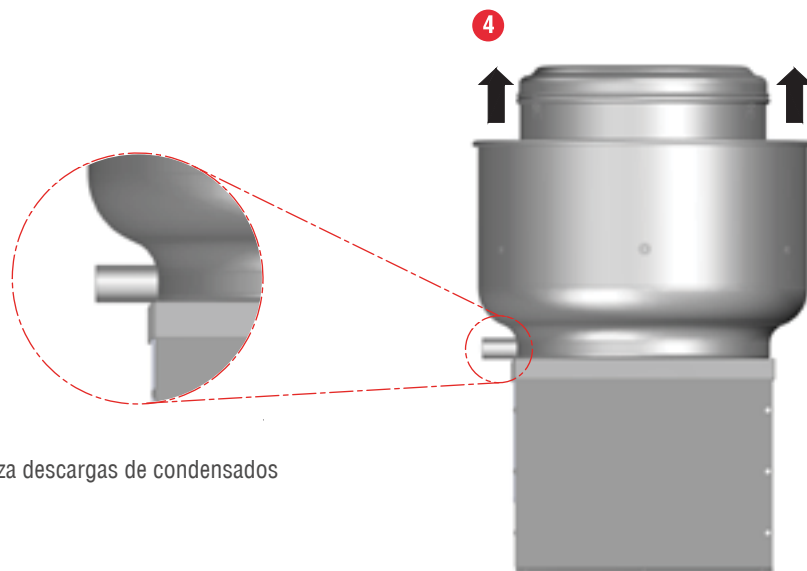
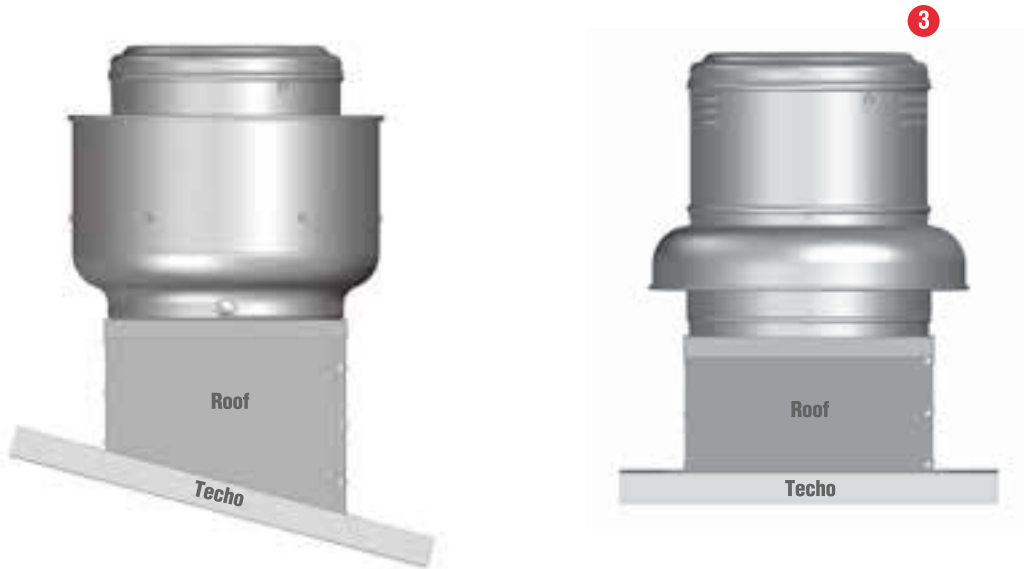

4. Canaliza descargas de condensados

RECOMENDACIONES DE INSTALACIÓN

5. Quitar toda obstrucción de la salida del aire.

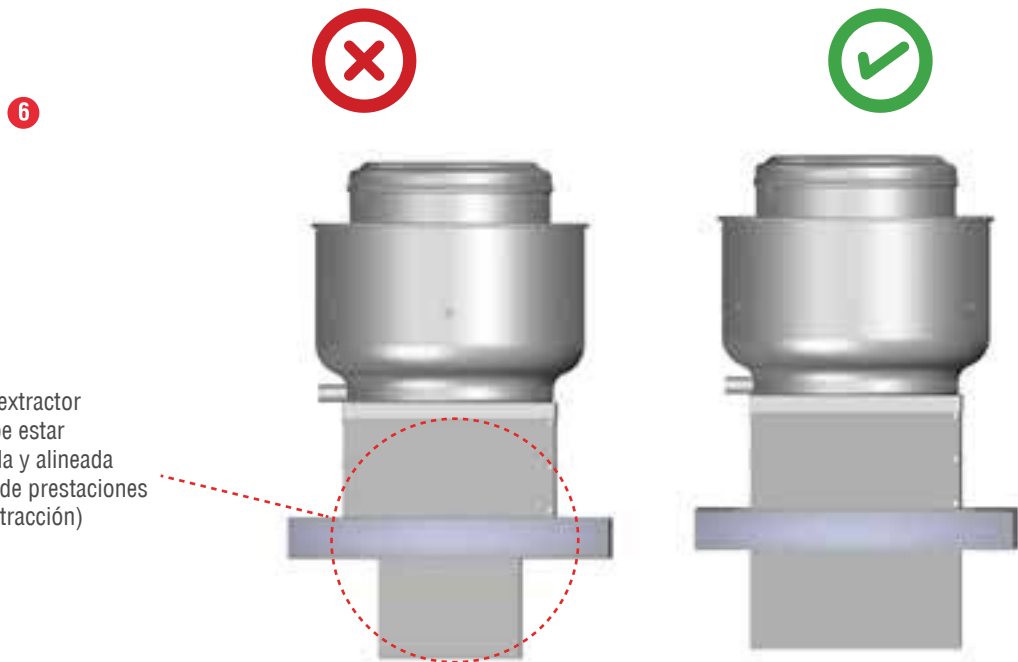
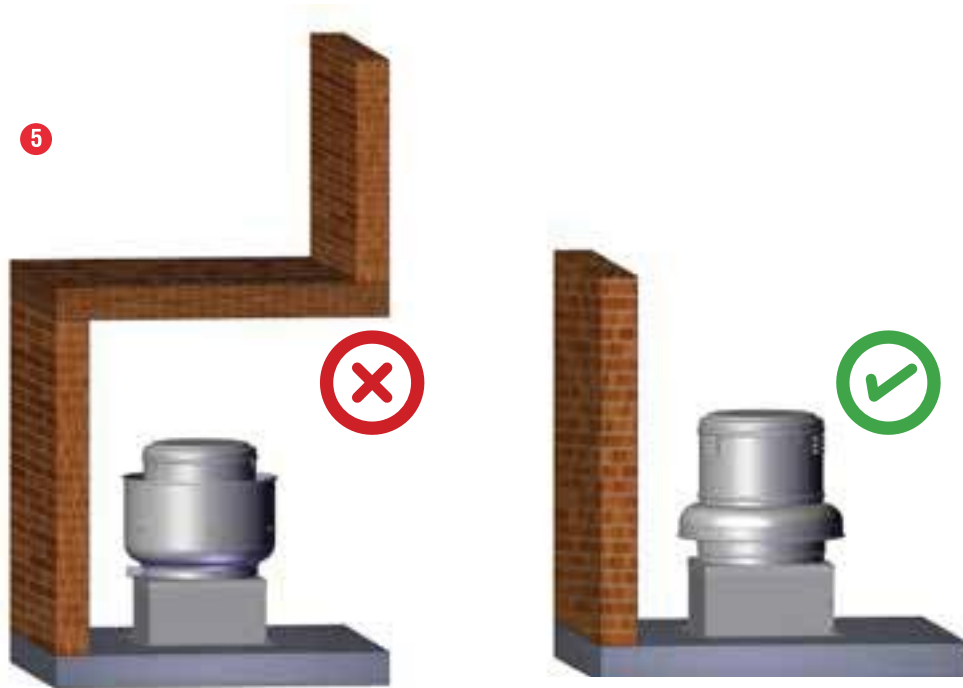

6. La unión entre el extractor y la conducción, debe estar perfectamente sellada y alineada para evitar pérdidas de prestaciones (menor caudal de extracción)

RECOMENDACIONES

En **Soler y Palau** estamos comprometidos con la calidad del aire que nos rodea y el confort de las personas que hacen uso del mismo, por ello nos caracterizamos por el constante desarrollo, innovación y mejora de los equipos que generan la reposición del aire en los diferentes entornos sobre los que las personas viven diariamente.

Las cocinas son espacios donde una amplia diversidad de grasas y olores se hacen presentes, teniendo como resultado un lugar poco confortable para laborar y un ambiente propenso a presentar problemas de temperatura y contaminación, mismos que, en situaciones críticas pueden generar ambientes explosivos y poco seguros para el personal que desarrolla sus labores profesionales dentro de ellas.

Derivado de nuestro desarrollo técnico y buscando lograr la satisfacción de todos los usuarios de nuestros productos, presentamos a continuación un sistema de ventilación y extracción para crear un ambiente de comodidad y bienestar para la industria alimenticia.

Requisitos NFPA 96

La Norma De Control De Ventilación Y Protección Contra Incendios De Operaciones De Cocinas Comerciales, indica que la distancia mínima que debe haber del techo a la descarga del equipo extractor es de 1.016m (40 in).

La succión del equipo de ventilación debe tener al menos 0.914 m (3ft) de distancia vertical con respecto al equipo de extracción. De no ser posible esta primera opción debe haber una separación horizontal de 3.048 m (10 ft) entre la descarga y succión de los equipos de ventilación respectivamente.

Es importante que dentro del cálculo del movimiento del aire se considere que el punto de operación del equipo CCR inyecte el 90% de la capacidad del equipo extractor CR.

Todo esto con la finalidad de que el 10% restante del suministro de aire sea de zonas inmediatas a la cocina y ayude a prevenir situaciones críticas de contaminación y temperatura, así como la eliminación de olores indeseables.

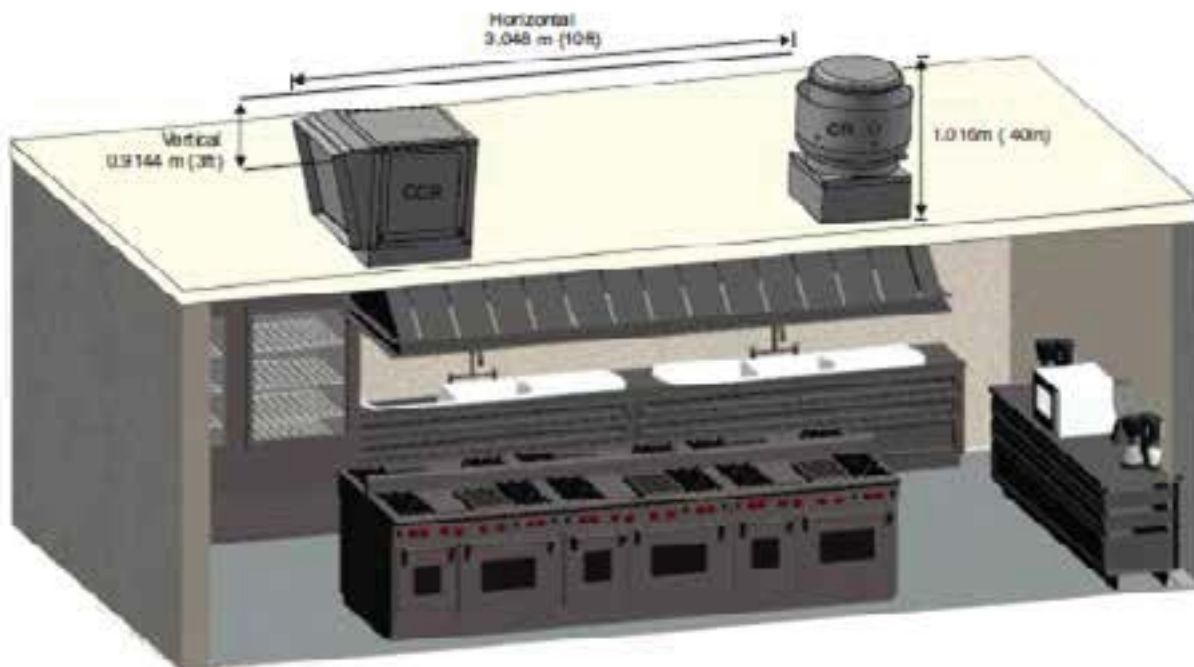

*Los dibujos e imágenes mostrados en el catálogo son únicamente representativos.

RECOMENDACIONES

No instalar, operar y dar mantenimiento a los equipos sin leer y entender previamente estas recomendaciones.

Una vez hecha la correcta selección y compra del ventilador basado en su aplicación. Se deben tomar en cuenta ciertos aspectos, para mayor información se recomienda ver el **MANUAL DE INSTALACIÓN CR OPERACIÓN Y MANTENIMIENTO EXTRACTORES CENTÍFUGOS DE TEJADO Y PARED.**

¿Cómo obtener el manual de mantenimiento?

1. Ingrese a **www.solerpalau.mx**

2. Dar clic en **PRODUCTOS – Línea Comercial**



3. Buscar en el menú que aparece de lado izquierdo: **Centrífugos de tejado y Pared**

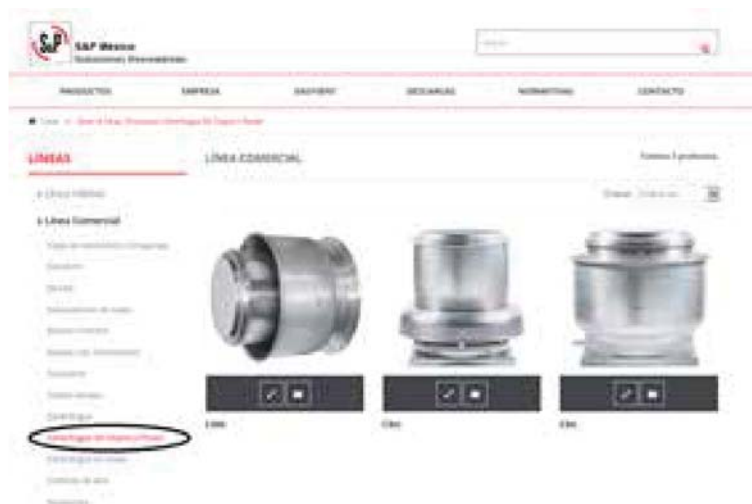

4. Dar clic en el producto de su interes: **Ejemplo: CRV**

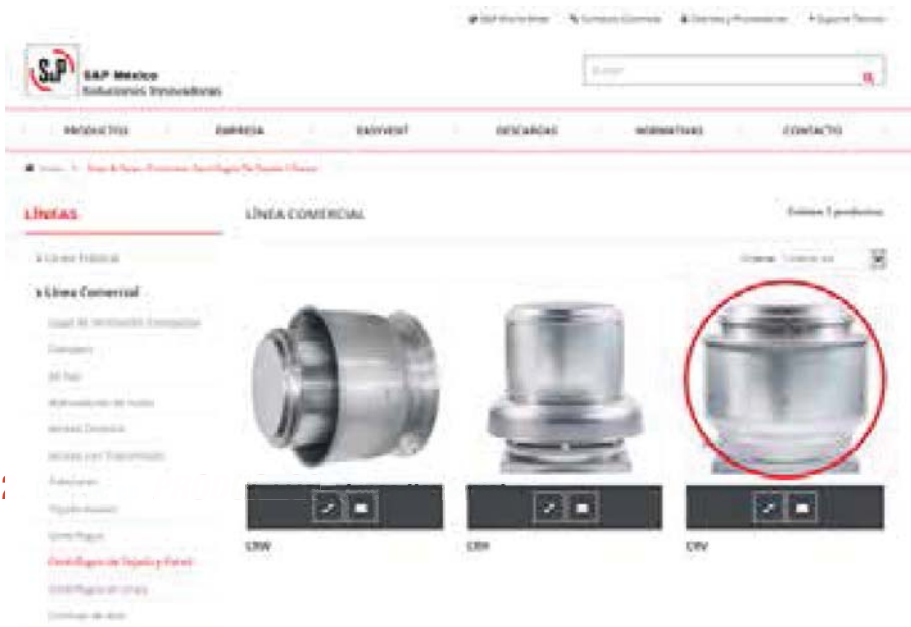

5. En la parte interior de la página encontrará el **MANUAL DE MANTENIMIENTO** y la ficha técnica del equipo.

